

ОТВОД

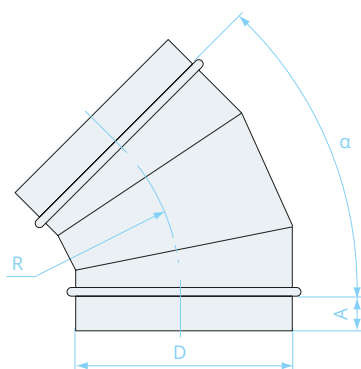

90 - 200 - 0,55 - НП

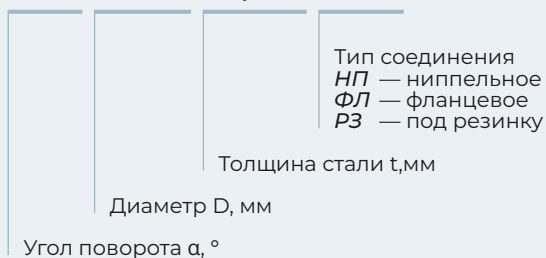

Отвод предназначен для изменения направления воздушного потока в системах вентиляции.

Стандартные круглые отводы изготавливаются с углами поворота 90, 60, 45, 30 и 15°. Радиус поворота R в стандартном отводе равен его диаметру D .

Примечание

Для D 100–315 — $A=40$ мм,
 D 355–800 — $A=60$ мм,
 D 900 и выше — $A=100$ мм.

Отводы изготавливаются:
 30–15° — из 2 сегментов,
 60–45° — из 3 сегментов,
 90° — из 4 сегментов.

По специальному заказу возможно изготовление отводов любого исполнения.

Технические характеристики

D, мм	S, м ²					t, мм
	$\alpha = 90^\circ$	$\alpha = 60^\circ$	$\alpha = 45^\circ$	$\alpha = 30^\circ$	$\alpha = 15^\circ$	
100	0,09	0,07	0,06	0,05	0,04	0,55
125	0,13	0,09	0,08	0,07	0,05	
140	0,14	0,11	0,09	0,08	0,06	
160	0,19	0,14	0,12	0,09	0,07	
180	0,22	0,17	0,14	0,11	0,08	
200	0,28	0,20	0,17	0,13	0,10	
225	0,33	0,24	0,20	0,16	0,11	
250	0,43	0,29	0,26	0,18	0,13	
280	0,53	0,35	0,31	0,22	0,15	
315	0,67	0,43	0,39	0,27	0,18	
355	0,82	0,54	0,48	0,32	0,22	0,7
400	1,04	0,66	0,61	0,40	0,26	
450	1,32	0,82	0,76	0,48	0,31	
500	1,59	1,00	0,91	0,58	0,36	
560	1,95	1,23	1,10	0,70	0,44	
630	2,42	1,53	1,35	0,87	0,53	
710	3,00	1,92	1,67	1,07	0,64	1,0
800	3,76	2,41	2,05	1,33	0,78	
900	4,91	3,01	2,76	1,65	0,95	
1000	5,94	3,72	3,30	2,02	1,15	
1120	7,36	4,65	4,05	2,48	1,40	
1250	9,00	5,78	4,90	3,05	1,70	